

Инструкция по монтажу

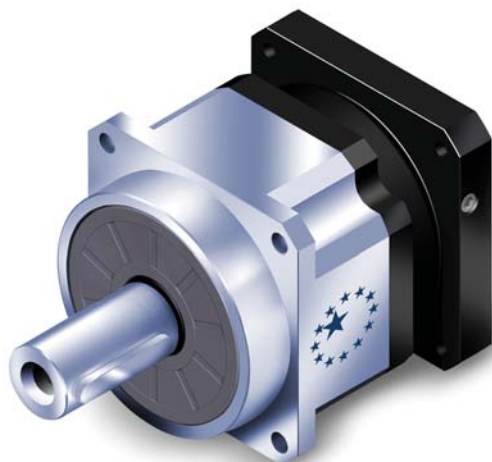

Планетарные угловые редукторы APEX
серии АВ, АЕ, АФ

1

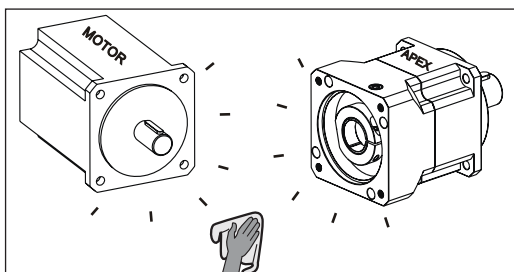

Проверьте (дважды) типоразмеры двигателя и редуктора.
Очистите монтажные поверхности.

2

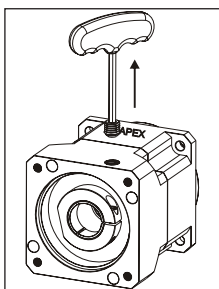

Извлеките заглушку на адаптационной плите.
Вращайте (выверните) установочный винт.

3

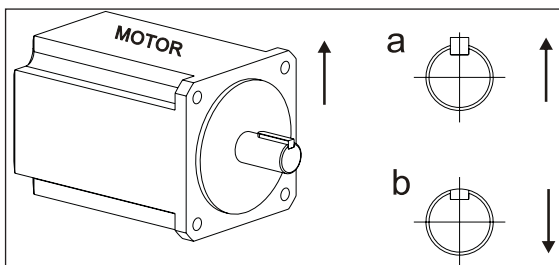

а. Извлеките шпонку из вала.

б. Вставьте блокировочную шпонку.

4

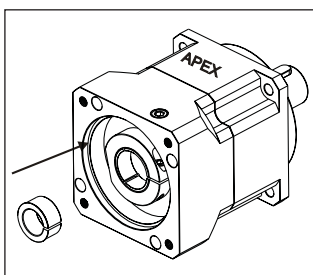

Проверьте размер диаметра вала и при необходимости вставьте расширительную втулку.



Правильная установка

При установке на плоские валы убедитесь, что щель втулки находится над плоской поверхностью вала, а установочный винт перпендикулярен плоской поверхности вала.

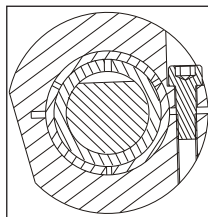

5

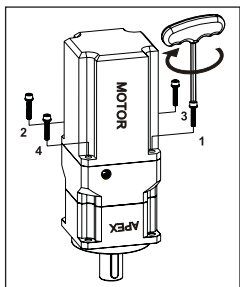

Производите монтаж в вертикальном положении. Закрутите монтажные винты (вместе с шайбами) в порядке, указанном на рисунке, при помощи ключа до значений, составляющих 5 % от моментов, указанных в таблице № 1.

6

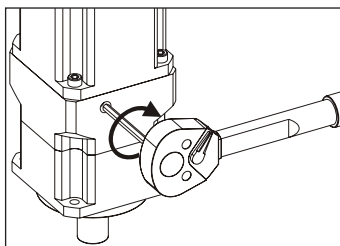

Закрутите установочный винт при помощи специального гаечного ключа до момента затяжки указанного в таблице № 2.

7

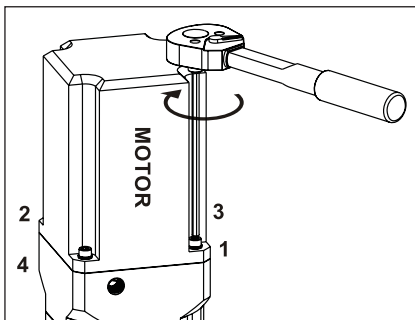

Закрутите монтажные винты в порядке, указанном на рисунке. При помощи специального гаечного ключа закрутите винты до моментов затяжки, указанных в таблице № 1.

8

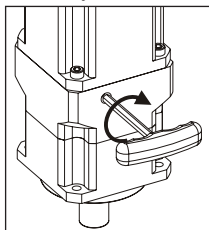

Закрутите заглушки

Таблица № 1. Рекомендуемые моменты монтажа винтов для двигателя

Размер винта	Рекомендуемые моменты					
	мм	Нм	In-lbs	Нм	In-lbs	In-lbs
M3 x 0,5P	2,5	1,3	12	1,8	16	19
M4 x 0,7P	3	3	27	4,1	37	44
M5 x 0,8P	4	6,1	55	8,2	73	87
M6 x 1P	5	11	98	14	124	151
M8 x 1,25P	6	25	222	34	302	364
M10 x 1,5P	8	49	434	67	594	709
M12 x 1,75P	10	85	753	116	1028	1232
M14 x 2P	12	137	1214	186	1648	1976
M16 x 2P	14	210	1860	286	2534	3038

Таблица № 2. Момент затяжки для установочного винта

Типоразмер редуктора	Диаметр вала двигателя	Размер винта	Момент затяжки	
			Нм	In-lbs
AB042 AF042 AE050	1 ступень	M3 x 0,5P x 8L	2,1	19
	2 ступень	M3 x 0,5P x 8L	2,1	19
	1 ступень	M4 x 0,7P x 12L	4,9	44
AB060 AF060 AE070	2 ступень	M3 x 0,5P x 8L	2,1	19
	1 ступень	M5 x 0,8P x 14L	9,8	87
AB090 AF075 AE090	2 ступень	M4 x 0,7P x 12L	4,9	44
	1 ступень	M6 x 1P x 16L	17	151
AB115 AF100 AE120	2 ступень	M5 x 0,8P x 14L	9,8	87
	1 ступень	M8 x 1,25P x 20L	41	364
AB142 AF140 AE155	2 ступень	M6 x 1P x 16L	17	151
	1 ступень	M10 x 1,5P x 25L	80	709
AB180 AF180 AE205	2 ступень	M8 x 1,25P x 20L	41	364
	1 ступень	M12 x 1,75P x 30L	139	1232
AB220 AF220 AE235	2 ступень	M10 x 1,5P x 25L	80	709

Примечание: удерживающие моменты должны быть больше, чем значение указанные выше. Винты могут быть закручены до моментов свыше 20 %.